



Manuel d'utilisation

Onduleurs Platine Réseaux®

Onduleurs LINE INTERACTIVE DESK 400VA/600VA/800VA

Les onduleurs Platine Réseaux® sont la solution idéale pour protéger vos équipements informatiques. Ils permettent une alimentation électrique fiable et continue ; évitant ainsi les problèmes liés aux perturbations inévitables du réseau électrique tels que les pertes de données, l'endommagement ou la destruction de vos matériels.

Sécurité – Attention

- Les onduleurs Platine Réseaux® utilisent des tensions qui peuvent être dangereuses. N'essayez pas de démonter l'unité. L'unité ne contient aucune pièce remplaçable par l'utilisateur.
- Seul le personnel de maintenance qualifié peut effectuer les réparations.
- La tension de la batterie est de 12V CC (courant continu). 6 cellules de batterie plomb-acide scellé.
- Un branchement à un type de prise autre qu'une prise 230V deux-pôles + terre peut entraîner des risques d'électrocution ainsi que d'endommager l'installation électrique.
- En cas de situation d'urgence, appuyez sur le bouton « OFF » et déconnectez le cordon d'alimentation de l'alimentation CA (courant alternatif) afin de désactiver complètement l'onduleur.
- Aucun liquide ou n'importe quel objet étranger ne doit entrer dans l'onduleur Platine Réseaux®. Ne placez pas de boissons ou tout autres récipients contenant des liquides sur ou près de l'unité.
- Cette unité est destinée à l'installation dans un environnement contrôlé (température contrôlée, zone intérieure libre de contaminants conducteurs). Évitez l'installation de l'onduleur Platine Réseaux® dans un emplacement proche d'une source d'eau stagnante ou courante et où le taux d'humidité est excessif.
- Ne branchez pas l'entrée de l'onduleur Platine Réseaux® dans sa propre prise de sortie.
- Ne branchez pas de réglettes multiprises équipées ou non de parasurtenseur.
- Ne branchez pas d'articles non liés à l'ordinateur à onduleur, comme le matériel médical, le matériel d'aide à la vie, les fours à micro-ondes ou les aspirateurs.
- Pour réduire le risque de surchauffe du système de l'onduleur, ne couvrez pas les ouvertures d'aération de l'onduleur et évitez d'exposer l'unité à la lumière solaire directe. N'installez pas l'unité près d'appareils émettant de la chaleur tels que les appareils de chauffage ou les générateurs d'air chaud.
- Débranchez l'onduleur Platine Réseaux® avant le nettoyage et n'utilisez pas de détergents liquides ou à pulvérisation.
- Ne jetez pas les batteries au feu car elles pourraient exploser.
- Ne pas ouvrir ou mutiler les piles ou les batteries. Libérer l'électrolyte est nocif pour la peau et les yeux. Il peut être toxique.
- Une batterie peut présenter un risque d'électrocution et de forts courants de court-circuit. Les précautions suivantes doivent être observées lorsque vous travaillez sur batteries :
 - Retirez les montres, anneaux ou autres objets métalliques des mains.
 - Utilisez des outils avec poignées isolées.
 - Portez des bottes et des gants de caoutchouc.
 - Ne répandez pas d'outils ou de pièces métalliques sur les batteries.
 - Se déconnectez de la source de chargement avant de connecter ou déconnecter les batteries terminales.
- L'entretien des batteries doit être exécuté ou supervisé par un personnel bien informé des batteries et des précautions nécessaires à prendre. Gardez le personnel non autorisé à l'écart des batteries.
- Lors du remplacement des batteries, remplacez par le même nombre de batteries plomb-acide scellé.
- La prise-sortie doit être installée près de l'équipement et facilement accessible.
- Avec l'installation de l'onduleur, la somme de l'onduleur et de la charge du courant de fuite connecté ne doit pas dépasser 3.5mA.
- Ce type d'équipement enfichable avec batterie installé par le fournisseur est installable par un opérateur et peut-être être exploité par des non professionnel.
- Attention!! Dangereux : cet appareil peut être source d'électrocution. Après déconnexion de l'unité des tensions dangereuses peuvent encore être accessibles par le biais de l'approvisionnement de la batterie. L'approvisionnement de la batterie doit donc être déconnecté sur les pôles + ou - des connecteurs de la batterie lors de travaux de maintenance ou lorsqu'un service à l'intérieur de l'onduleur est nécessaire.

Description

Face avant

- 1- Interrupteur Marche/Arrêt.
Mode Secteur : lumière verte constante.
- 2- Indicateur Lumineux LED Mode Batterie : lumière orange.
- 3- Indicateur Lumineux LED Mode Défauts : lumière rouge.



Face arrière

- 1- Prises de sortie.
- 2- Prise d'alimentation Secteur avec fusible.
- 3- Protection des surtensions du modem/ligne de téléphone.
- 4- Port de série.
- 5- Port USB.



Installation et exploitation

L'installation de l'onduleur est très simple, il suffit de suivre les étapes suivantes. Assurez-vous que l'interrupteur soit conservé dans la position « ON », sinon, l'onduleur sera hors service et vos équipements ne seront pas protégés pendant une panne de courant.

1. Inspection

Retirer l'onduleur de son emballage et vérifier les dommages qui auraient pu être causés pendant le transport. Si un dommage est découvert, réemballez l'unité et prenez contact avec votre revendeur.

2. Mise en place

Installez l'onduleur dans un environnement protégé qui fournit suffisamment d'air circulant autour de l'unité et exempt de poussière excessive, de vapeurs corrosives et de contaminants conducteurs. Ne faites pas fonctionner votre onduleur dans un environnement où la température ambiante et où l'humidité sont élevés. En revanche, placez l'onduleur à 20 cm au moins du moniteur pour éviter les interférences.

3. Alimentation

Cette unité est expédiée de l'usine avec sa batterie interne entièrement chargée, cependant, cette charge initiale peut être diminuée pendant le transport et la batterie devra donc être rechargée avant d'être utilisée. Branchez l'unité dans une prise de courant appropriée afin de permettre à l'onduleur de charger entièrement en le laissant branché au moins 8 heures, sans brancher de matériel sur les sorties.

ATTENTION : ne branchez aucun matériel sur les sorties avant les 8 heures de recharge complètes, au risque d'endommager l'onduleur si celui-ci est sollicité alors que les batteries ne sont pas correctement chargées.

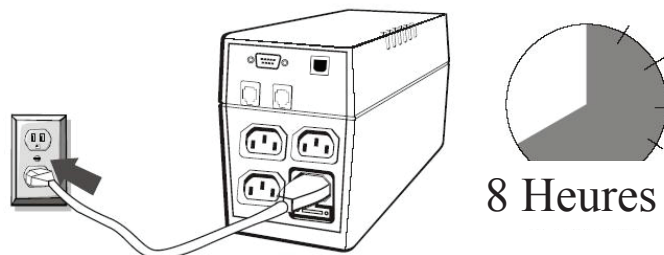

4. Connexion à l'ordinateur

Après avoir laissé les batteries se charger pendant 8 heures, branchez un périphérique informatique à chacune des prises fournies sur le dos de l'onduleur (maximum de trois dispositifs) sans excéder la puissance de l'onduleur.

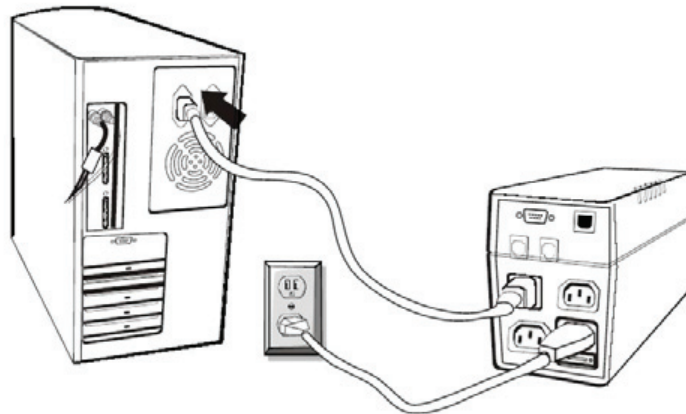

5. Connexion ligne modem / téléphone

Branchez la ligne internet entrante dans la prise « In » à l'arrière de l'onduleur. Utiliser un câble de ligne Internet de plus et branchez une extrémité de ce câble de ligne Internet sur la prise « Out » à l'arrière de l'onduleur. Branchez l'autre extrémité à la prise d'entrée du modem comme indiqué. L'onduleur Platine Réseaux® convient également pour la protection des Boxes ADSL.

Ligne Internet

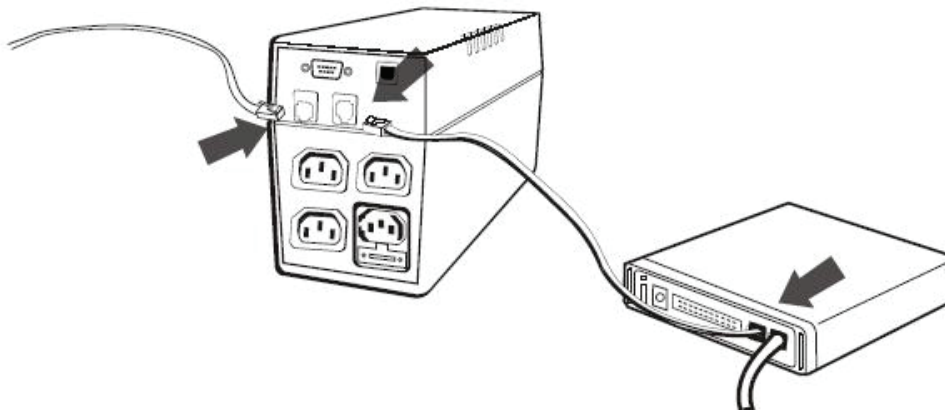

6. Connexion câble série

Afin de permettre l'arrêt système sans assistance de votre système d'exploitation, connectez le câble série RS-232 OU le câble USB selon le schéma ci-dessous.

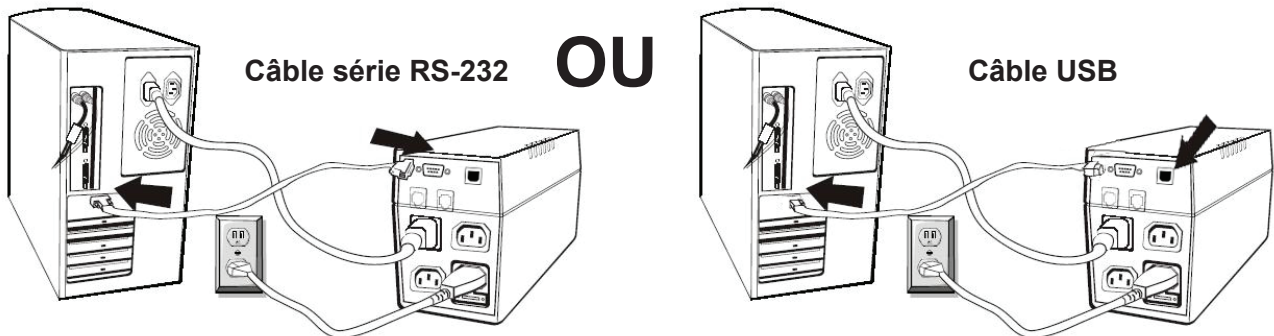

7. Activer/désactiver

Pour activer l'onduleur, appuyez légèrement sur l'interrupteur. Pour désactiver l'onduleur, veuillez appuyer de nouveau sur l'interrupteur.

8. Fonction de démarrage CC

La fonction de démarrage CC permet à l'onduleur d'être démarré lorsque le courant alternatif n'est pas disponible et que la batterie est entièrement chargée. Appuyez simplement sur l'interrupteur pour activer l'onduleur.

9. Fonction « Green Power »

L'onduleur est équipé d'une fonction « Green Power » afin d'économiser le courant et de protéger la batterie. L'onduleur est équipé d'un système de prévention des décharges profondes des batteries.

Installation de logiciels – WinPower-XP.

WinPower-XP est un logiciel qui fournit une interface conviviale de surveillance pour contrôler votre onduleur. Ce logiciel est à télécharger sur le site www.socamont.com.

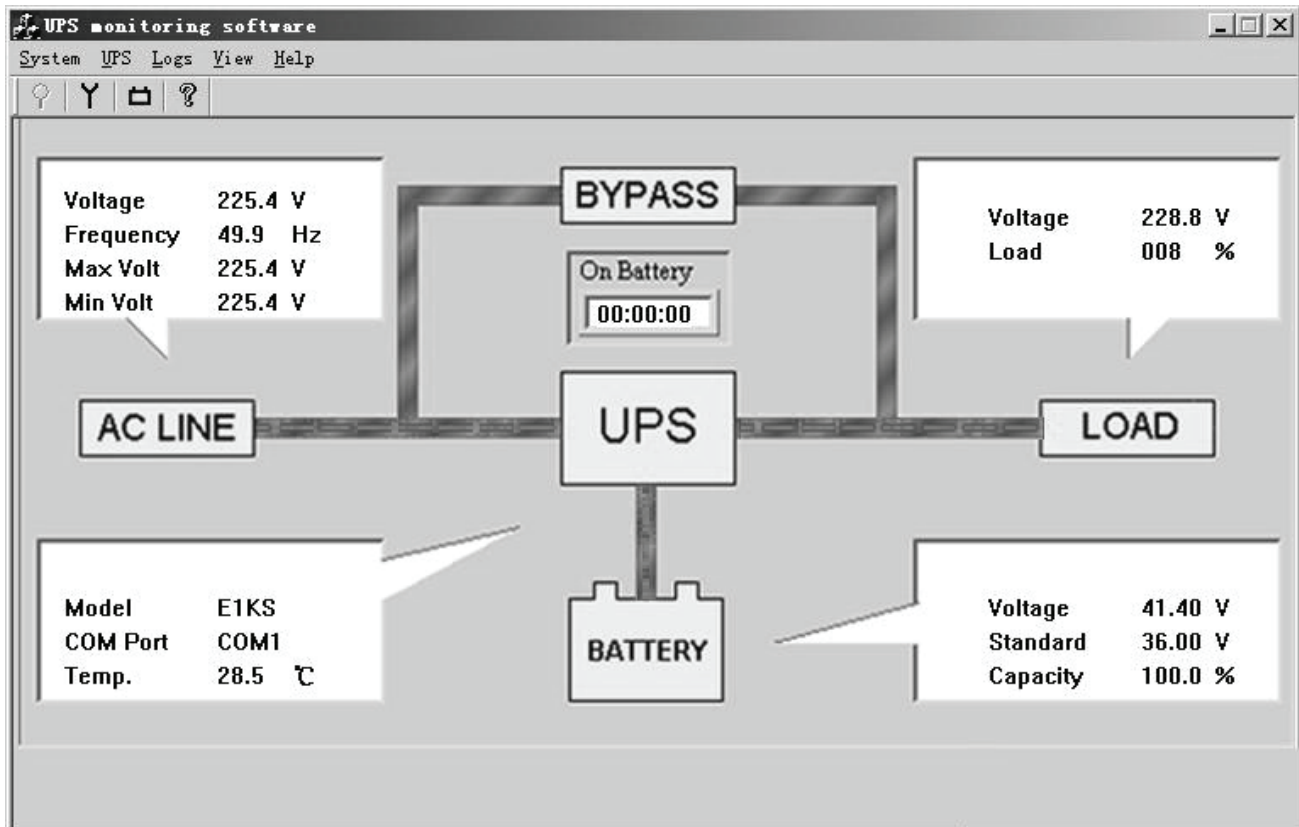

Recherche de pannes

| SYMPTÔMES | CAUSES POSSIBLES | SOLUTIONS |
|-------------------------------------------------------------------------------------------------|----------------------------------------------------------------------------------------------------------------------------|--------------------------------------------------------------------------------------------------------------------------------------------------|
| Aucun affichage LED à l'avant de l'onduleur. | La puissance de la batterie est trop faible. | Rechargez la batterie pendant 8h ou plus. |
| | La batterie est défectueuse. | Remplacez la batterie par une du même type. |
| | L'interrupteur n'est pas enclenché. | Appuyez sur l'interrupteur à nouveau. |
| La buzzer d'alarme retenti continuellement alors que l'alimentation secteur est normale. | Une surcharge de l'onduleur. | Vérifiez que la charge correspond à la capacité de l'onduleur spécifiée dans les spécifications. |
| En mode batterie, temps de sauvegarde trop court. | Surcharge de l'onduleur. | Retirez les charges non-critiques. |
| | La puissance de la batterie est trop faible. | Rechargez la batterie pendant 8h ou plus. |
| | La batterie est défectueuse à cause d'une température ambiante trop élevée ou d'une utilisation inadéquate de la batterie. | Remplacez la batterie par une du même type. |
| La communication est perdue entre l'onduleur et l'ordinateur. | Le logiciel n'est pas installé convenablement. | Vérifiez les paramètres du logiciel. |
| | Le câble n'est pas correctement connecté. | Vérifiez que le câble est fermement connecté aux COM1/COM2 de l'ordinateur et vérifiez une fois de plus les paramètres ou vérifiez le câble USB. |
| Le raccord est bon mais la LED orange est allumée. | Le fusible est grillé. | Remplacez le fusible par un du même type. |
| | Le câble d'alimentation est débranché. | Reconnectez le câble d'alimentation. |
| | La batterie est défectueuse. | Remplacer la batterie par une du même type. |

Dans le cas d'une situation anormale qui ne serait pas énumérée ci-dessus, veuillez contacter le personnel de maintenance immédiatement.

Spécifications

| MODÈLE | ONDULEURS PLATINE RÉSEAUX | | | |
|----------------------------|---------------------------------------------|--------------------------------------------------|-----------------------------------------------|-----------------------------------------------|
| CAPACITÉ | VA | 400VA/240W | 600VA/360W | 800VA/480W |
| ENTRÉE | Plage de tension | 165-280V secteur | | |
| | Plage de fréquence | À partir de 40 Hz détection automatique | | |
| SORTIE | Tension | 230V secteur | | |
| | Régulation de tension (Mode batterie) | + / - 10 % | | |
| | Fréquence | 50 Hz ou 60 Hz | | |
| | Régulation de la fréquence (Mode batterie) | + / - 1 Hz | | |
| | Sortie forme d'onde | Pseudo sinusoïdale | | |
| BATTERIE | Type de batterie | 12V/4.5AH (scellé, plomb-acide, sans entretien) | 12V/7AH (scellé, plomb-acide, sans entretien) | 12V/9AH (scellé, plomb-acide, sans entretien) |
| | Temps de sauvegarde (un PC et un écran 15") | 10 mn | 20 mn | 29 mn |
| | Temps de recharge | 90 % en 8 heures après le déchargement complet | | |
| TEMPS DE TRANSFERT | Typique | 3 ms | | |
| INDICATEUR LUMINEUX | Mode Secteur | LED verte | | |
| | Mode sauvegarde | LED clignotante orange | | |
| | Défaut | LED rouge | | |
| ALARME SONORE | Mode sauvegarde | Signal sonore toutes les 10 secondes | | |
| | Batterie faible | Signal sonore toutes les secondes | | |
| | Surchage | Signal sonore toutes les 0,5 secondes | | |
| | Batterie défectueuse | Signal sonore toutes les 2 secondes | | |
| | Défaut | Signal sonore continu | | |
| PROTECTION | Protection totale | Décharge, surcharge et protection de surtension | | |
| DIMENSION | Hauteur x Largeur x Profondeur | 145 x 101 x 335 mm | | |
| POIDS | Kgs | 5 | 5.5 | 6.5 |
| ENVIRONNEMENT | Environnement d'exécution | 40C° , 0-90% d'humidité relative (non-condensée) | | |
| | Niveau de bruit | Moins de 40dB | | |
| INTERFACE | Smart RS-232 | Oui | | |
| | USB | Oui | | |

| RÉFÉRENCE | DÉSIGNATION |
|--------------|-----------------------------------------------------------------------|
| 30000 | Onduleurs LINE INTERACTIVE DESK 400VA/240W |
| 30001 | Onduleurs LINE INTERACTIVE DESK 600VA/360W |
| 30002 | Onduleurs LINE INTERACTIVE DESK 800VA/480W |
| 3584 | OPTION : CORDON ALIMENTATION 0.6 M NOIR Male C14 vers Femelle C13 10A |
| 3009 | OPTION : CORDON ALIMENTATION 1.8 M NOIR Male C14 vers Femelle C13 10A |
| 3030 | OPTION : CORDON ALIMENTATION 3 M NOIR Male C14 vers Femelle C13 10A |